

# destailles

## mobiliers contextuels pour art conceptuel

fleur coudurier  
dominique averland / james tinel  
diplôme 2016

### 1 art & langage

L'art conceptuel met en place deux notions:

1. La production artistique doit servir la connaissance artistique.
2. L'oeuvre n'est plus une finalité en soi.

La revue Art & Language montre que le langage n'est pas employé en tant qu'art mais sert à l'analyse de l'art. Elle mène une réflexion sur les formes très diverses que peut prendre l'oeuvre d'art : l'affiche, le disque, la vidéo, le texte imprimé, le drapeau ainsi que, bien sûr, le tableau.

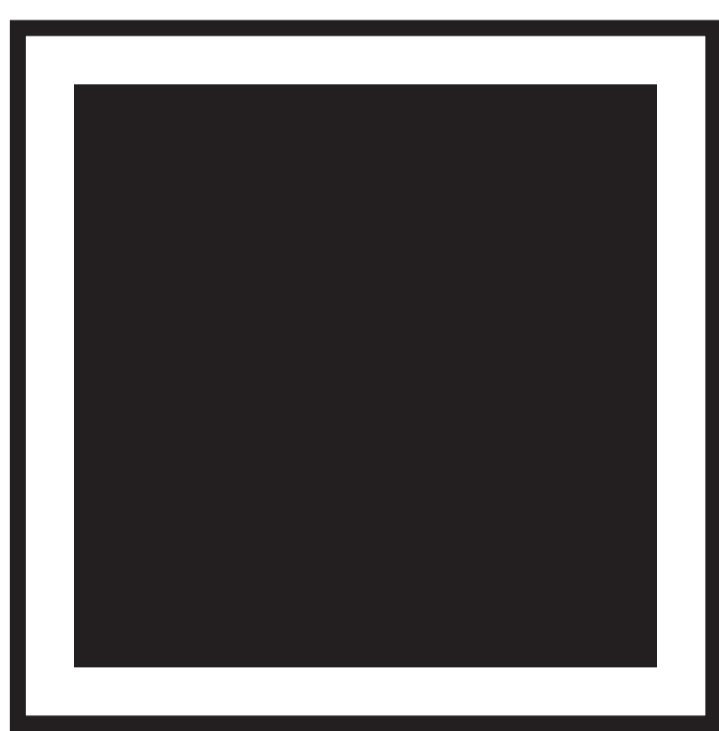

« Two black squares »



« The content of this painting is invisible; the character and dimension of the content are to be kept permanently secret, known only to the artist. »

### architecture & langage

## Le langage architectural au service de l'analyse de l'art.

### 2 château

#### de monstsoreau

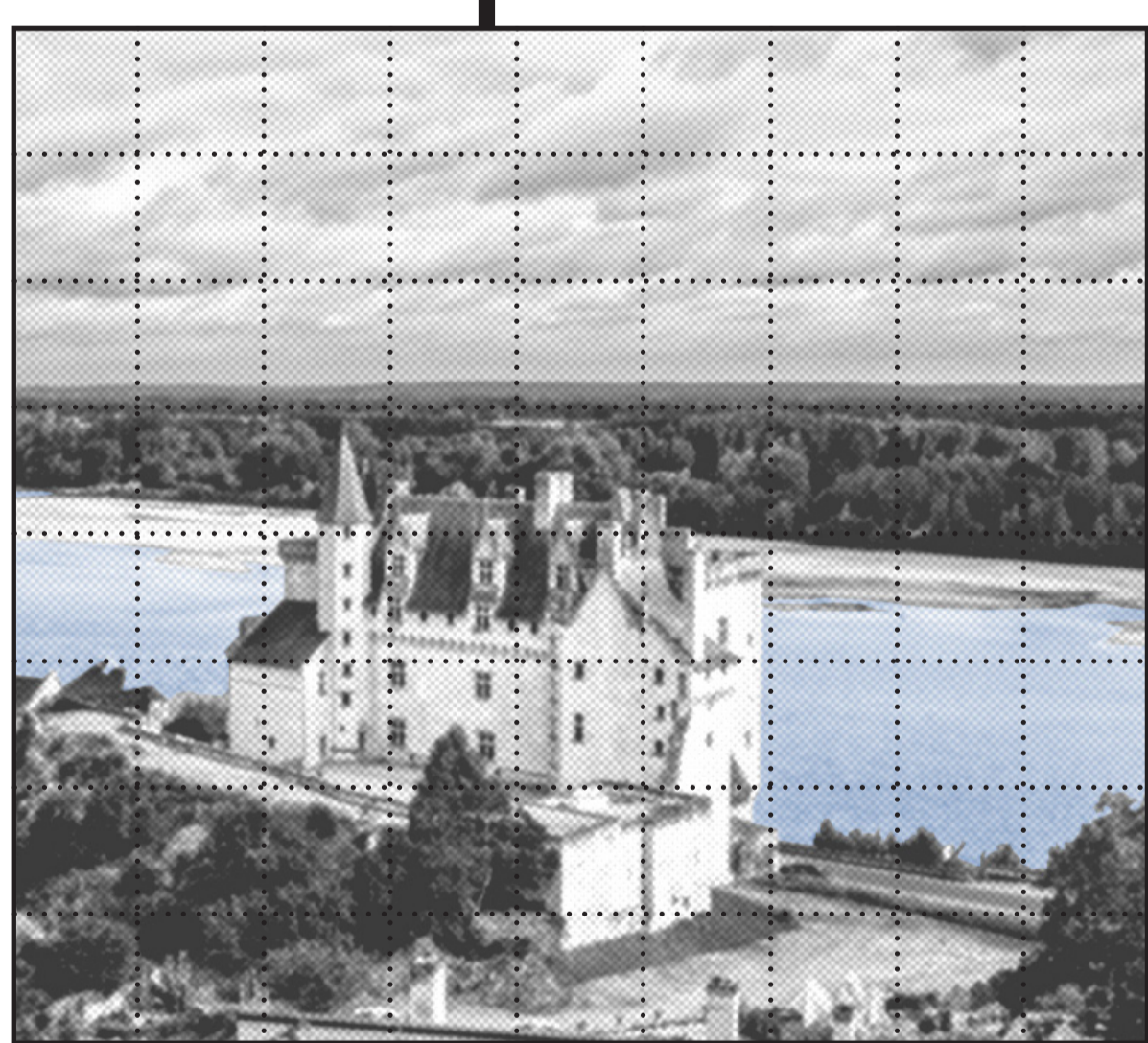
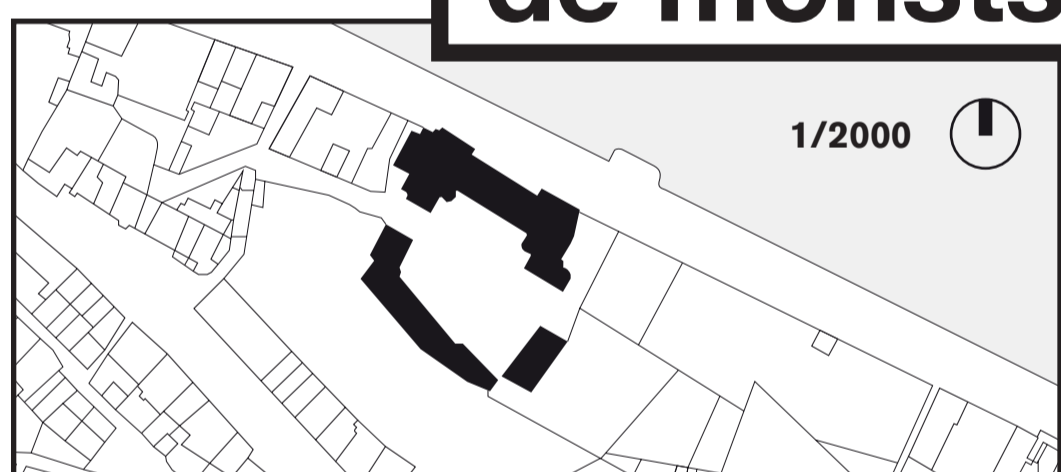

### 3 détails

#### Claveau

Une pierre taillée en biseau (forme de coin tronqué par la pointe) constituant un élément de couverture d'un arc, d'une plate-bande ou d'une voûte.

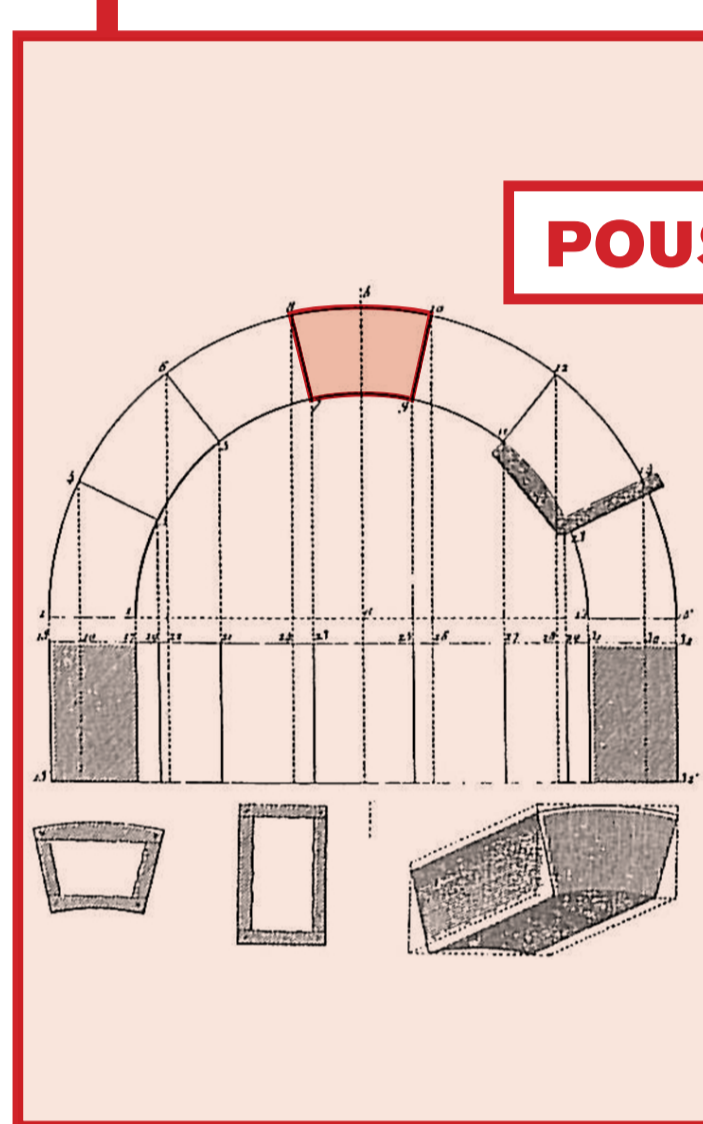

#### Meneau

Un soutien structurel à un arc ou linteau au-dessus de cette ouverture. Son objectif secondaire peut aussi d'être un cadre rigidifiant le vitrage de la fenêtre, il est alors associé à des éléments horizontaux de soutien appelés traverses.

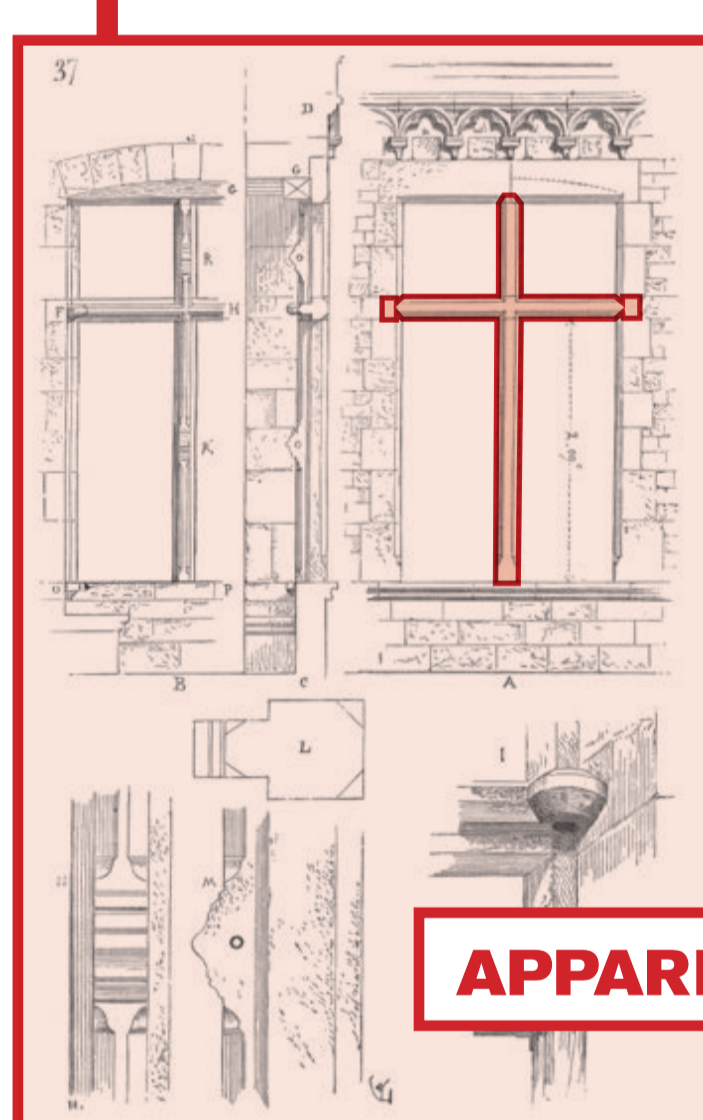

#### Mâchicoulis

Une structure de pierre faisant encorbellement, dotée d'ouvertures, et placée au sommet d'une tour ou d'une courtine, ce qui permet un tir fichant.

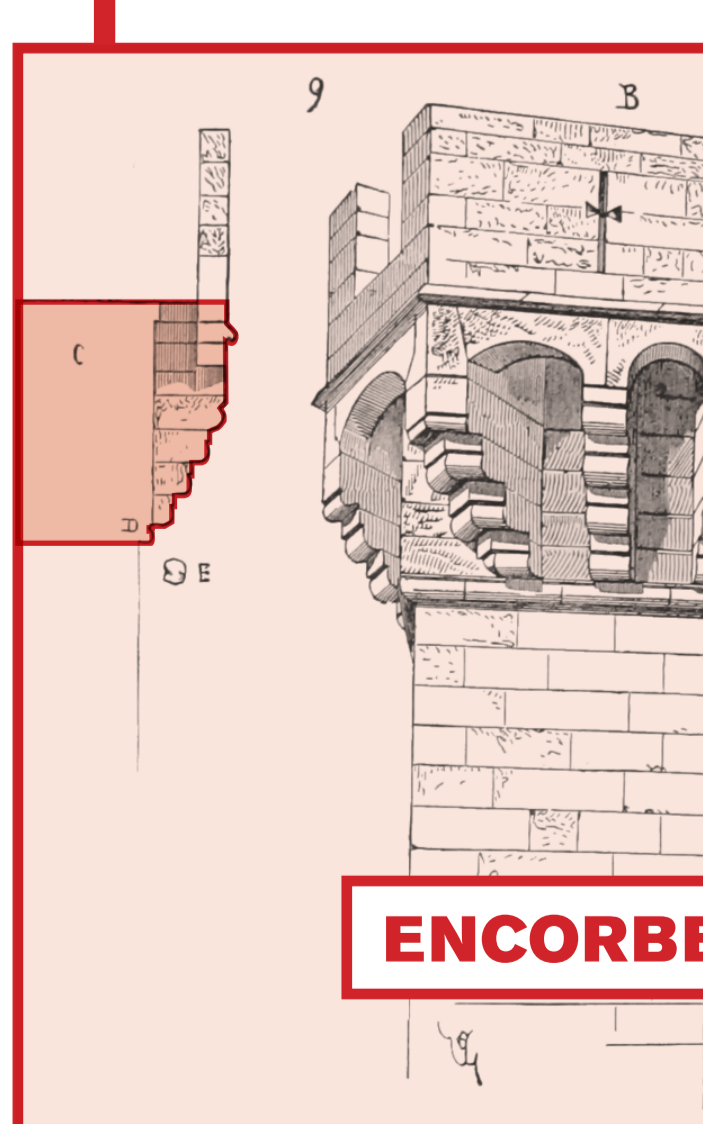

### 4 renversement

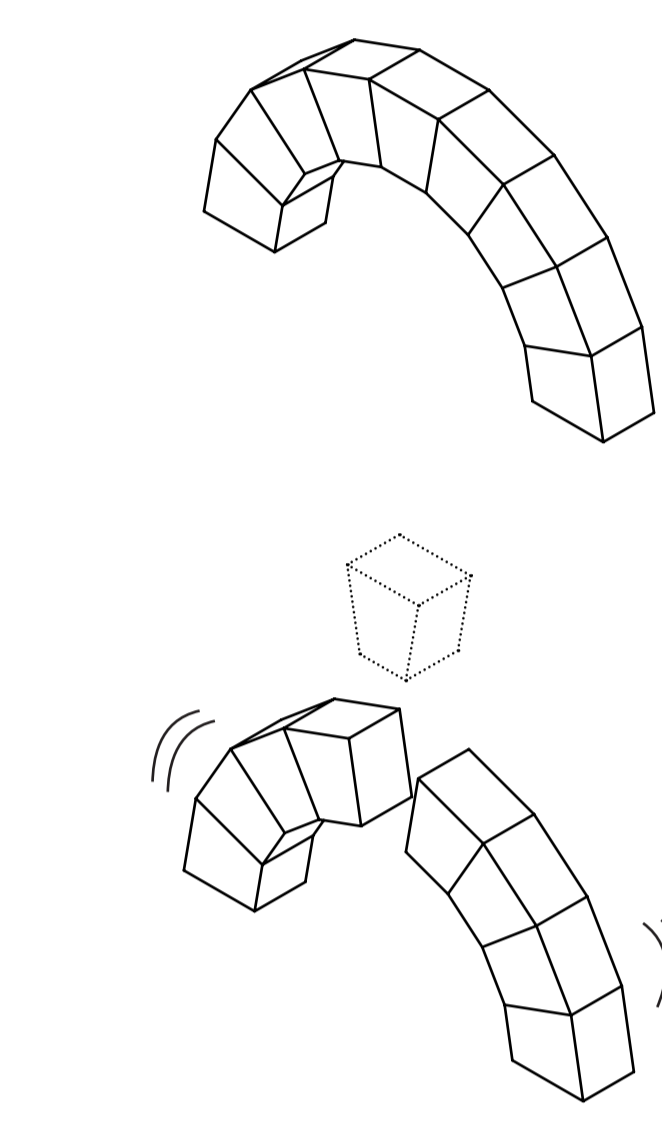

lapidaire

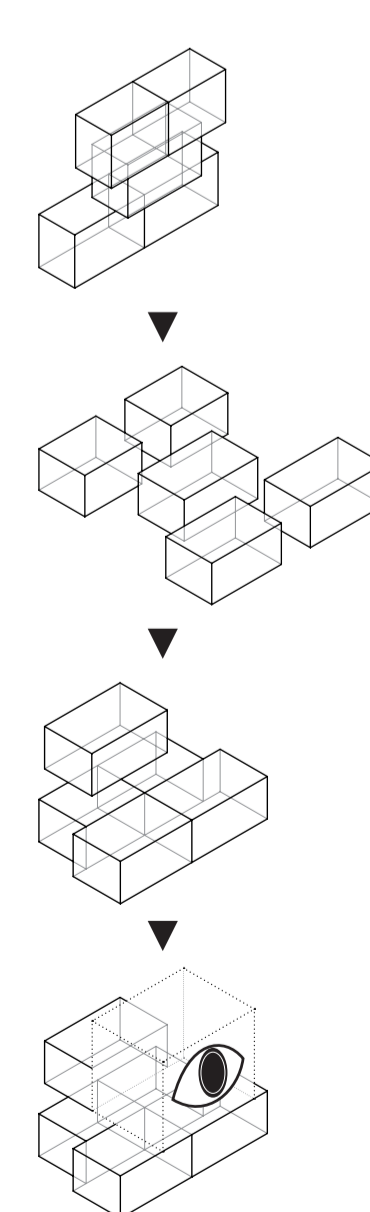
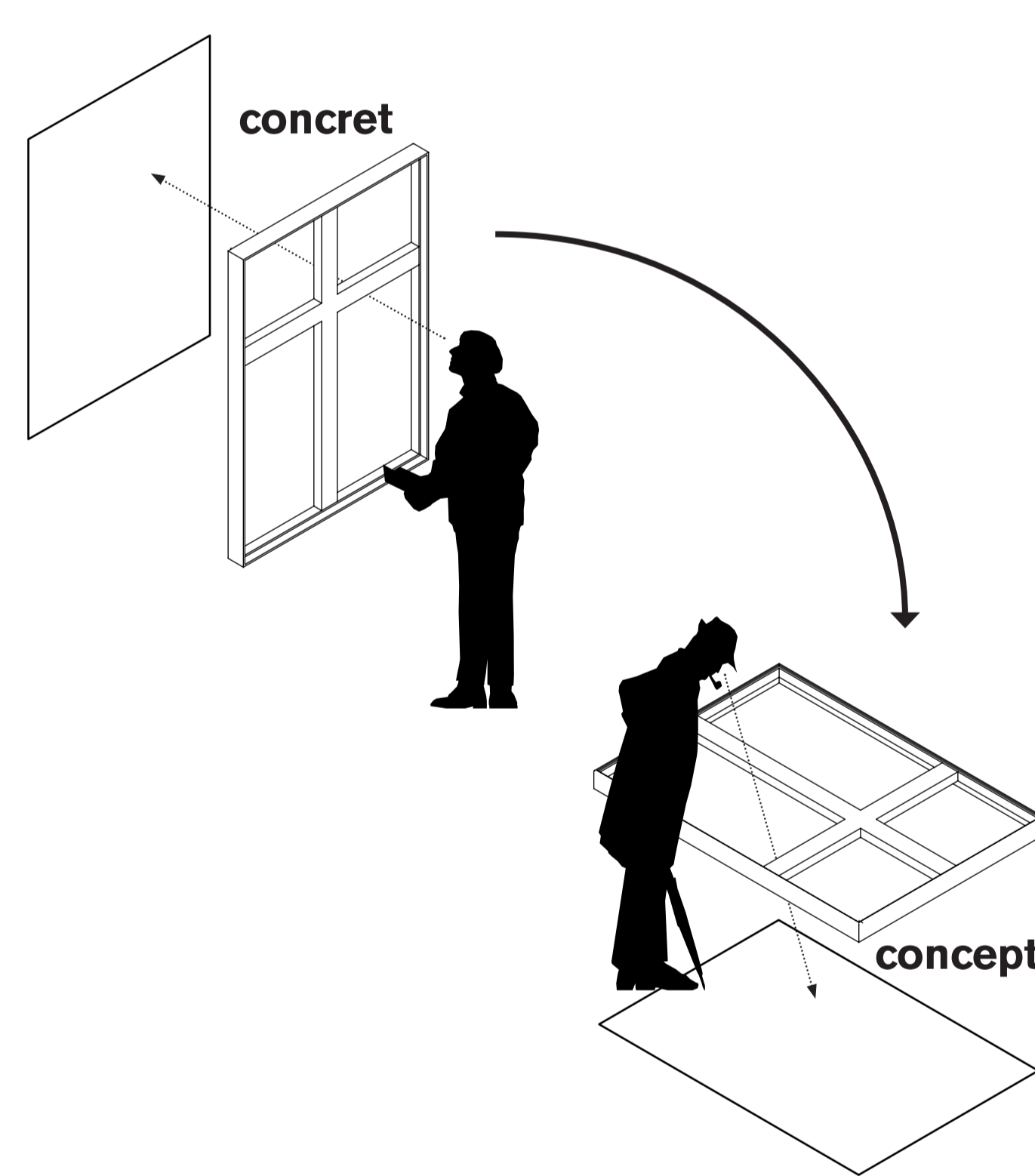
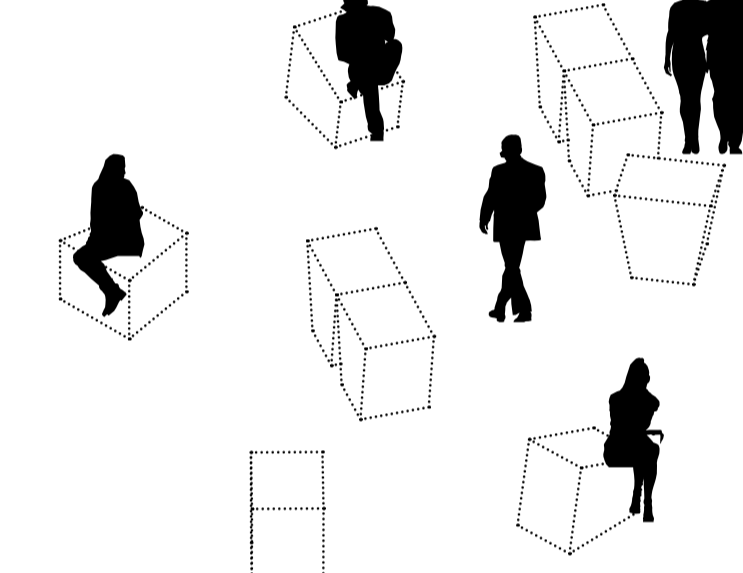

mise à distance

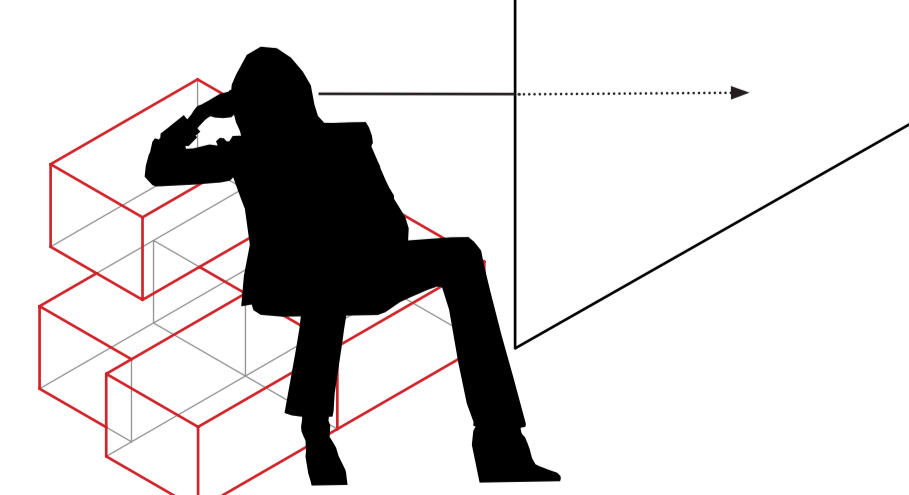

### 5 interprétation mobilière

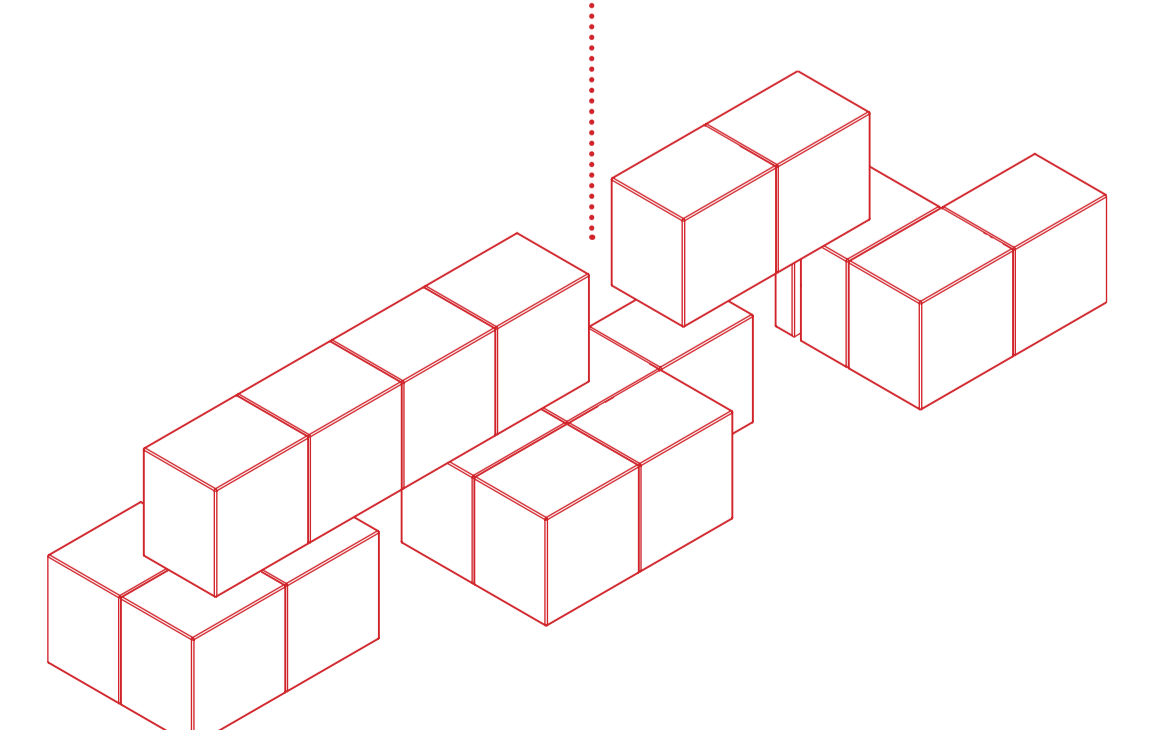
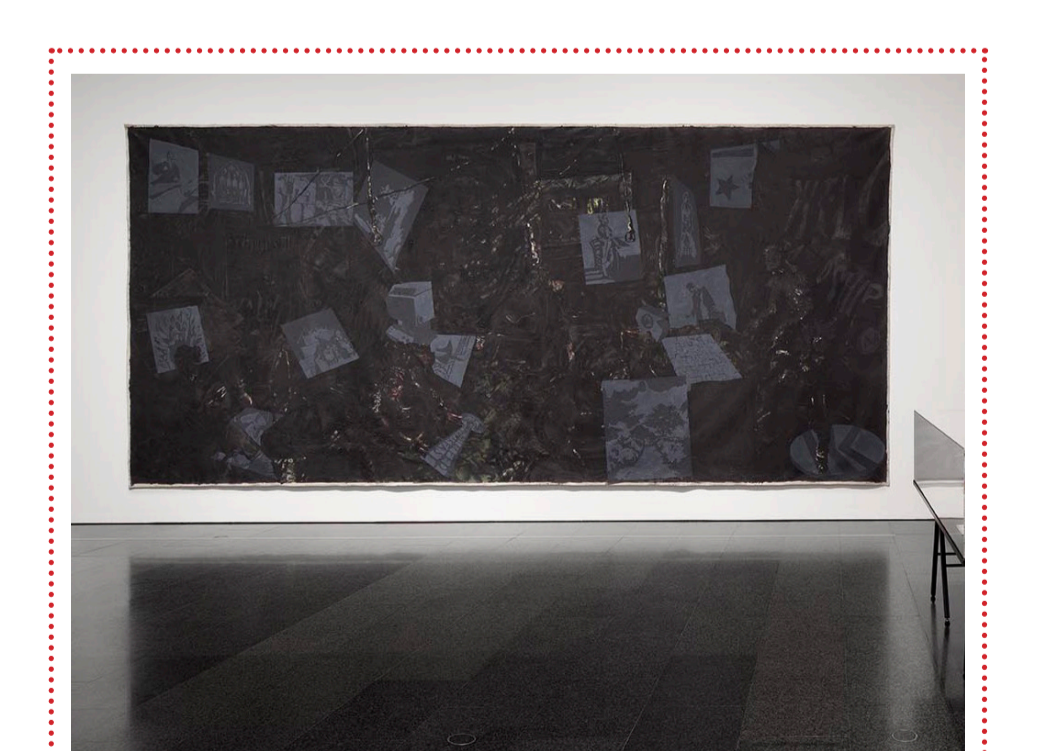
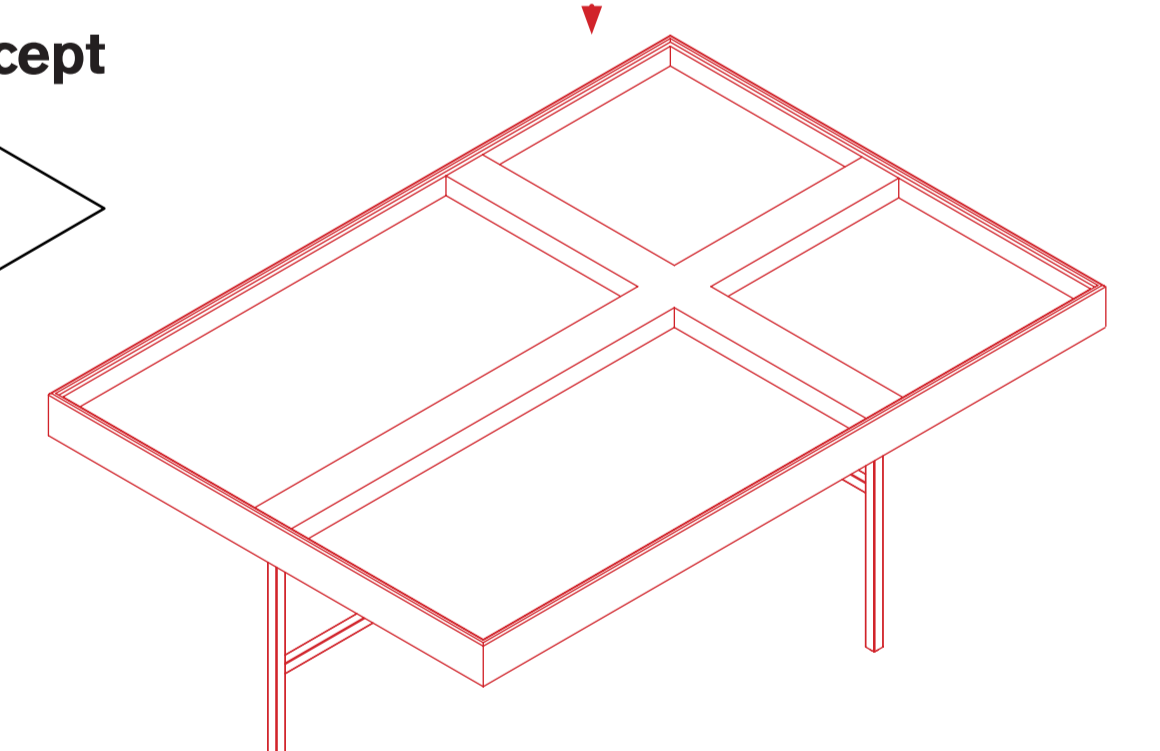
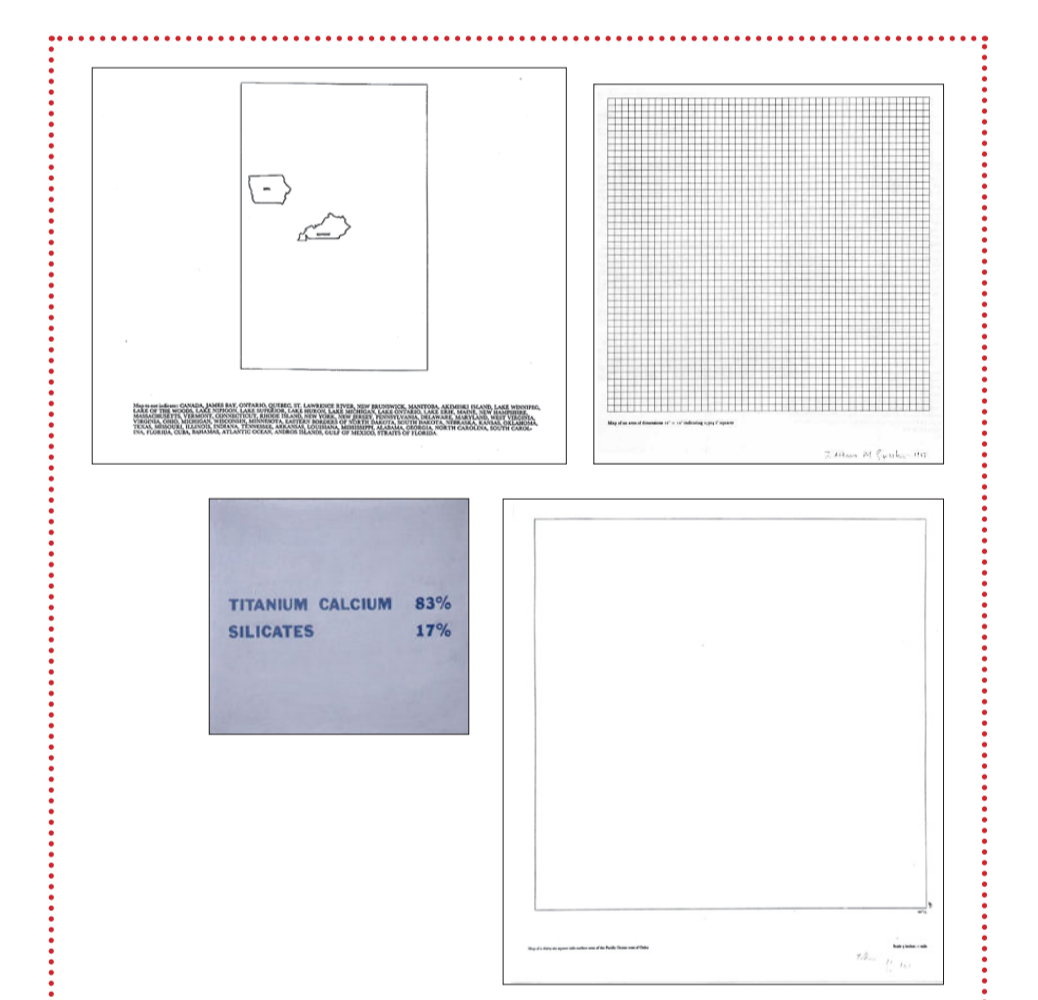
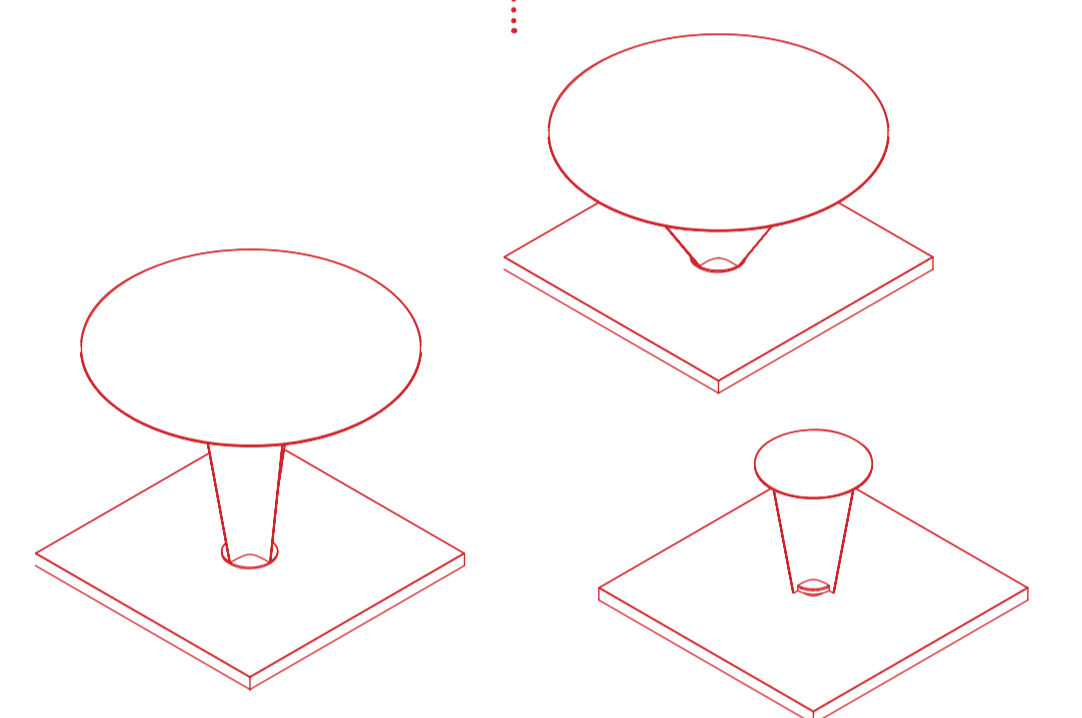
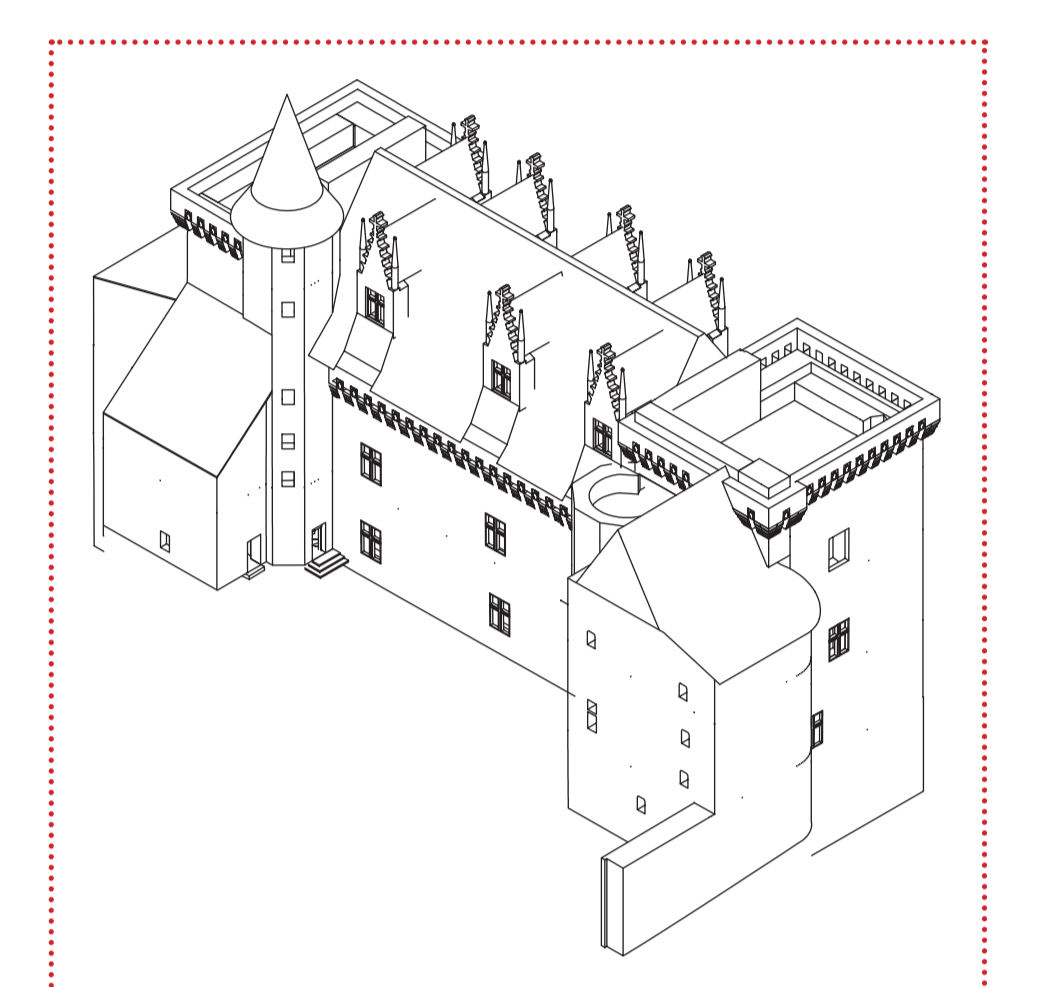

**CHÂTEAUDEAU**

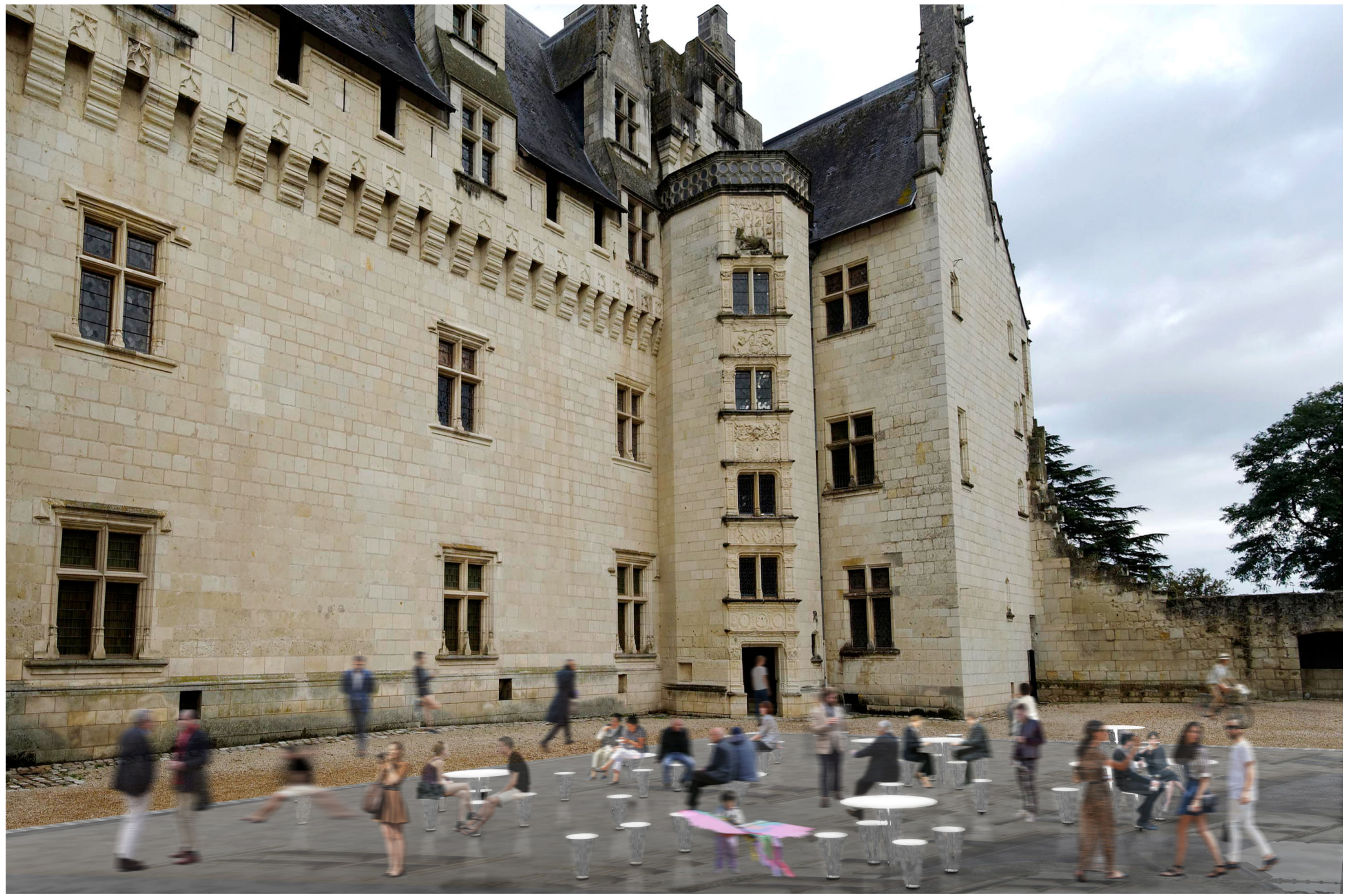
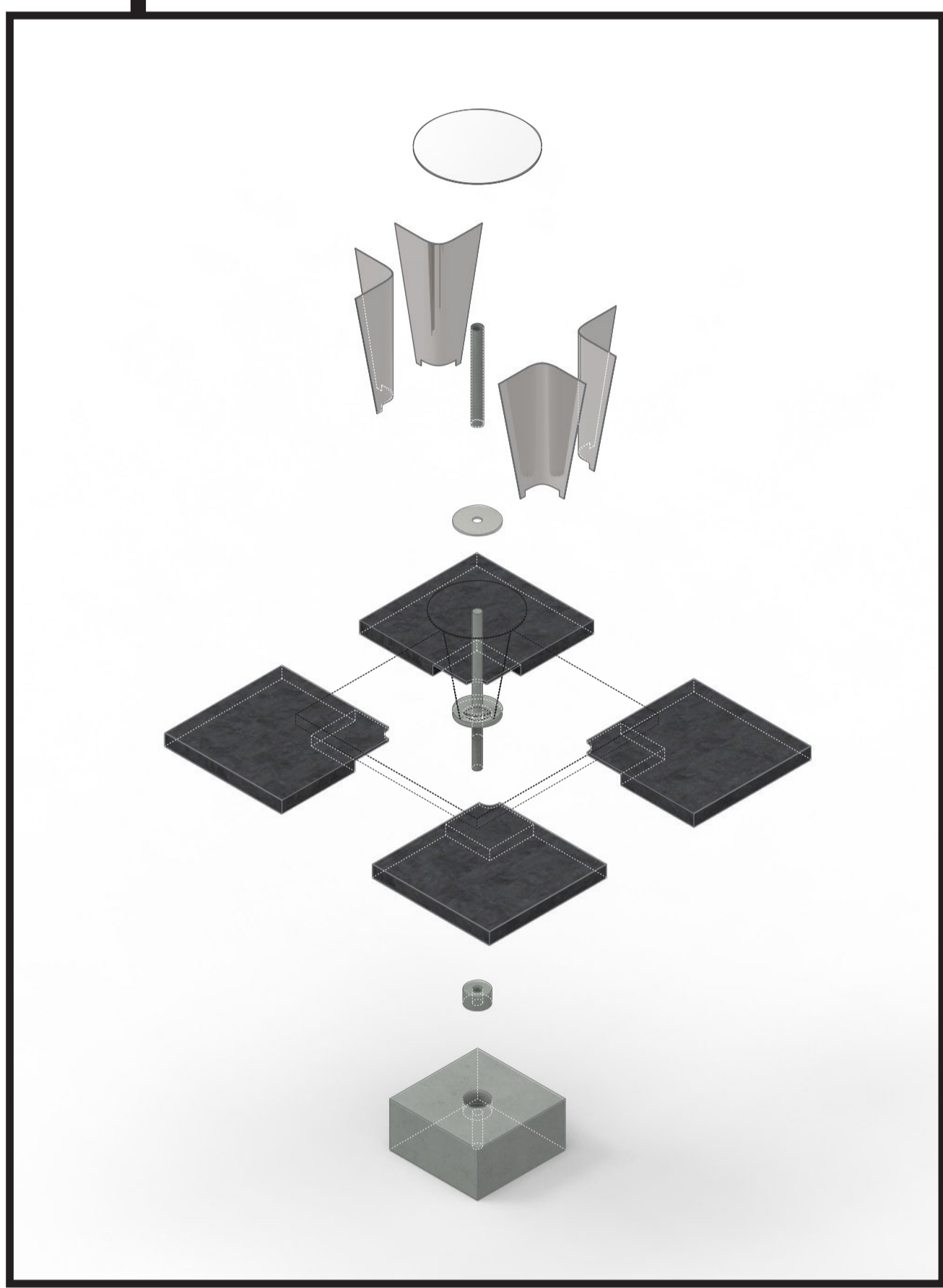

**TABLACARTE**



**ASSIMOELLON**

